

# LES ROUSSES



Manuel d'instructions pour l'utilisation et l'entretien  
Modèle : LES ROUSSES



# Sommaire

<b>1</b>	Introduction .....	4
1.1	▪ Symboles utilisés dans le manuel .....	4
<b>2</b>	Sécurité .....	4
2.1	▪ Informations générales de sécurité .....	4
2.2	▪ Dispositifs de sécurité .....	5
2.3	▪ Risques résiduels .....	5
<b>3</b>	Description du store .....	5
3.1	▪ Composants .....	5
3.2	▪ Utilisation prévue et position d'installation .....	6
3.3	▪ Données techniques.....	6
3.4	▪ Plaquette technique d'identification .....	7
<b>4</b>	Transport et installation du store.....	7
4.1	▪ Transport du store .....	7
4.2	▪ Installation du store .....	7
<b>5</b>	Utilisation du store.....	8
<b>6</b>	Entretien du store.....	8
6.1	▪ Tableau des inconvénients, causes et remèdes.....	9
6.2	▪ Nettoyage du store .....	10
6.3	▪ Entretien courant .....	10
6.4	▪ Entretien extraordinaire .....	11
<b>7</b>	Démontage et élimination du store .....	11
<b>8</b>	Options .....	11

# 1 Introduction

Ce manuel fait partie intégrante du store est destiné à son utilisateur ; il constitue un outil fondamental pour l'utilisation et l'entretien corrects du produit. Il est interdit d'enlever, réécrire ou, dans tous les cas, modifier les pages du manuel et leur contenu.

Ce manuel doit être conservé, intact et complet, dans un endroit facilement accessible, jusqu'à l'élimination du store.

En cas de perte ou destruction du manuel, le client doit en demander une copie à son Revendeur, en fournissant les données principales du produit et la destination du nouvel exemplaire.

Le Fabricant se réserve le droit de mettre à jour la production et les manuels correspondants sans aucune obligation de mettre à jour la production et les manuels précédents.

Le Fabricant se réserve tous les droits sur le présent manuel : il est interdit de le reproduire, totalement ou partiellement, sans son autorisation écrite préalable.

Toute altération ou modification apportée au produit sans l'autorisation préalable du Fabricant soulève celui-ci de toute responsabilité pour les dommages qui peuvent en dériver.

## 1.1 Symboles utilisés dans le manuel

Nous reportons ci-après les symboles d'AVERTISSEMENT utilisés dans ce manuel.



### **INFORMATIONS ET PRÉCAUTIONS**

---

**Indications et conseils utiles pour garantir une utilisation et conservation optimales du store. L'inobservance de ces messages peut préjuger les conditions de conservation et/ou la résistance du produit.**

---



### **ATTENTION**

---

**DANGER POUR L'OPÉRATEUR ! Instructions et indications à évaluer et respecter scrupuleusement. L'inobservance de ces messages peut entraîner des risques pour la sécurité des personnes.**

---

## 2 Sécurité

### 2.1 Informations générales de sécurité

- **En cas de pluie, vent ou neige, fermer complètement le store. Risque d'accidents aux personnes ou de dommages aux choses.**
- Il est formellement interdit d'exclure et/ou retirer les dispositifs de sécurité installés sur le store (voir Chap. 2.2 « Dispositifs de sécurité »).
- Pour les stores motorisés, l'ouverture et la fermeture s'effectuent à l'aide d'un interrupteur et/ou d'une commande radio : dans les deux cas, ils doivent être placés HORS DE LA PORTÉE DES ENFANTS.
- Lors du mouvement d'ouverture/fermeture du store, s'assurer qu'il n'y a personne dans le rayon d'action du store.
- Ne pas poser d'objets sur la toile du store.
- Il est interdit de s'accrocher ou de se soutenir au store : risque de lésions graves pour les personnes et d'endommager le store.
- En cas de doutes, consulter le Revendeur AVANT d'utiliser le store.
- L'utilisateur ne doit pas exécuter de sa propre initiative des opérations ou interventions sur le store qui ne sont pas de sa compétence (voir Chap. 3.2 « Utilisation prévue et position d'installation » et Chap. 6 « Entretien »).
- Toute altération ou modification apportée sans l'autorisation préalable du Fabricant soulève celui-ci de toute responsabilité pour les dommages qui peuvent en dériver.
- L'utilisateur doit informer au plus tôt le Revendeur s'il constate des défauts et/ou des anomalies de fonctionnement des dispositifs de sécurité ou quand une situation dangereuse se produit.
- Toutes les opérations d'entretien et nettoyage doivent être exécutées avec l'alimentation électrique coupée.
- Les opérations d'installation et mise en service ainsi que de réglage et d'entretien extraordinaire doivent être exécutées exclusivement par du personnel technique spécialisé et qualifié dans ce domaine. Contacter le Service Après-vente.

## 2.2 · Dispositifs de sécurité

(OPTION, uniquement pour les modèles motorisés)

**CAPTEUR ANÉMOMÉTRIQUE:** en cas de vent fort, il commande la fermeture automatique du store. Le seuil d'intervention du capteur de vent (anémomètre) est réglé lors de la mise en service, décrite dans le Manuel de l'Installateur.

(OPTION, uniquement pour les modèles motorisés)

**PLUVIOMÈTRE:** en cas de pluie prolongée, il commande la fermeture automatique du store. Le seuil d'intervention du pluviomètre (instrument de mesure de la quantité de pluie qui tombe dans un intervalle de temps déterminé) est réglé lors de la mise en service, décrite dans le Manuel de l'Installateur.

(OPTION, uniquement pour les modèles motorisés)

**MANOEUVRE DE SECOURS:** en cas de coupure du courant électrique, il est possible d'enrouler le store grâce à la présence d'un treuil de secours.

## 2.3 · Risques résiduels

**RISQUE D'ÉCRASEMENT DES DOIGTS/MEMBRES SUPÉRIEURS** entre les bras, les guides, les brise-vent et le coffre en phase de fermeture et ouverture du store. Il faut obligatoirement installer le produit à une **hauteur minimum de 2500 mm**. Si cela n'est pas possible, dans les stores dotés d'automatismes (par ex. : capteur anémométrique, pluviomètre, etc.), le Fabricant a l'obligation de faire installer un **avertisseur acoustique**.

## 3 Description du store

Le store bannette Italia peut être installé aussi bien au mur qu'au plafond, individuellement (Fig. 1). Son fonctionnement peut être manuel ou motorisé ; dans ce dernier cas, il est possible d'installer, sur demande, le capteur de vent (anémomètre), le pluviomètre, le capteur crépusculaire et la manoeuvre de secours.

### 3.1 · Composants

Le store est constitué d'une structure métallique et d'une toile.

- Structure métallique : elle constitue le châssis porteur qui contient les différents mécanismes pour les mouvements d'ouverture et fermeture du store. Il comprend supportes (A - Fig. 1), une barre de charge (B - Fig. 2), deux bras pour l'inclinaison (C - Fig. 1) et un tube enrouleur.
- Toile (D - Fig. 1) : c'est elle qui exerce la fonction de couverture et protection du store.

Les matériaux de fabrication garantissent une excellente résistance à l'usure, aussi bien à celle due à l'utilisation qu'à celle due aux agents atmosphériques.

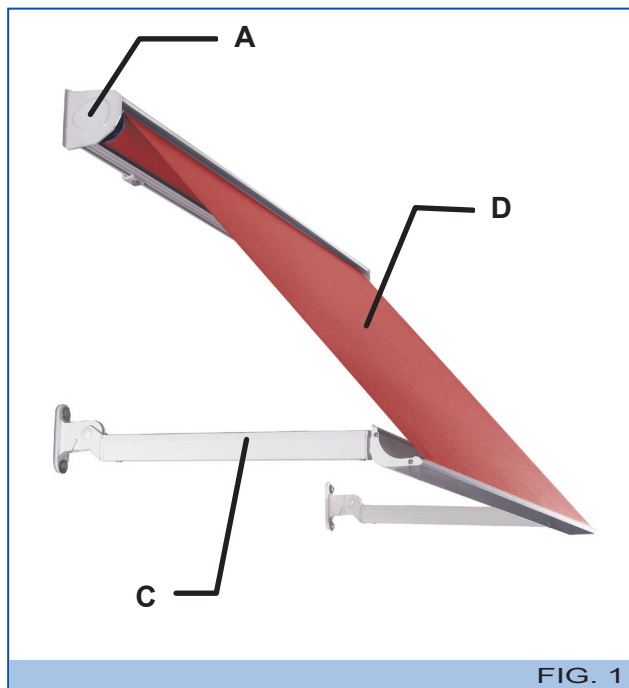

## 3.2 · Utilisation prévue et endroit d'installation

La fonction du store est d'assurer la protection contre les rayons du soleil et, éventuellement, de régler la réverbération dans l'espace au-dessous du store ; le produit installé est exclusivement destiné à l'actionnement en montée ou descente d'un store pare-soleil à installation fixe pour le positionnement en ouverture et fermeture maximum et, éventuellement dans les positions intermédiaires.

Le store devra être destiné exclusivement à l'utilisation indiquée ci-dessus, même s'il est réalisé avec des toiles imperméables ou en PVC. L'utilisation du store est également permise aux opérateurs non professionnels, pourvu qu'il s'agisse d'**adultes**.

### **ATTENTION**

**Tout utilisation autre que celle indiquée ci-dessus EST INTERDITE, car des conditions de fonctionnement différentes peuvent entraîner des situations de risque pour les personnes.**

**IL EST INTERDIT d'utiliser le store comme base d'appui pour les objets et/ou comme soutien pour les personnes.**

Toute utilisation abusive soulève le Fabricant de toute responsabilité pour d'éventuels dommages aux personnes ou aux choses. **Le non-respect des conditions d'utilisation entraîne automatiquement la perte de tout type de garantie fournie par le Fabricant.**

### **ATTENTION**

**IL EST INTERDIT d'installer le produit doté de motorisation dans des lieux présentant une atmosphère explosive.**

### **ATTENTION**

**En cas de pluie, vent ou neige, FERMER complètement le store. Risque d'accidents aux personnes ou de dommages aux choses.**

## **INFORMATIONS ET PRÉCAUTIONS**

**Le fonctionnement en conditions de givre peut endommager le store !**

Le produit peut être placé à n'importe quelle hauteur du sol, pourvu que ce soit au-dessus de la hauteur minimum de **2500 mm** ; s'il y a un interrupteur d'ouverture/fermeture (uniquement avec store motorisé), il doit être placé dans une position protégée, à une hauteur minimum de 1500 mm du sol et dans une zone dont l'accès n'est pas source de risques.

### **ATTENTION**

**Utiliser un interrupteur doté de verrouillage (à clef) quand l'installation du store est effectuée dans des bâtiments sensibles, comme les écoles, pensionnats, hôpitaux, maisons de soins, etc. Si le store est doté d'une commande radio, celle-ci doit être tenue hors de la portée des enfants.**

La commande radio peut également être utilisée à l'extérieur, pourvu que l'installation assure un degré de protection IP55.

L'espace disponible pour l'installation doit tenir compte de l'ampleur des mouvements et permettre l'ouverture du store sur toute son extension.

### **ATTENTION**

**Il est interdit d'installer ou positionner des échelles ou d'autres objets fixes près du store afin de ne pas réduire les espaces nécessaires à celui-ci.**

## 3.3 · Données techniques

Encombrement max. et poids	
Largeur (cm)	500
Hauteur (cm)	300

Avancée (store ouvert) (cm)	180
Poids approx. (kg)	42-50
Tube enrouleur Ø (mm)	60
<b>Resistance au vent (dans les dimensions maxi)</b>	
Classe selon EN 13561	3
Pression statique (N/m <sup>2</sup> )	110
<b>Moteur (si présent)</b>	
Type	voir le manuel relatif au moteur installé
Caractéristiques	marquage CE ; homologué pour stores

Pour les caractéristiques des Options, voir Chap. 8 « Options » et les instructions correspondantes.

### 3.4 • Plaquette technique d'identification

La plaquette d'identification **(A)**, qui reporte les données de référence du Fabricant, est normalement appliquée du côté interne de la barre de charge.

La plaquette d'identification **(B)**, qui énumère les principales données et caractéristiques du produit, est normalement remise avec la documentation commerciale.

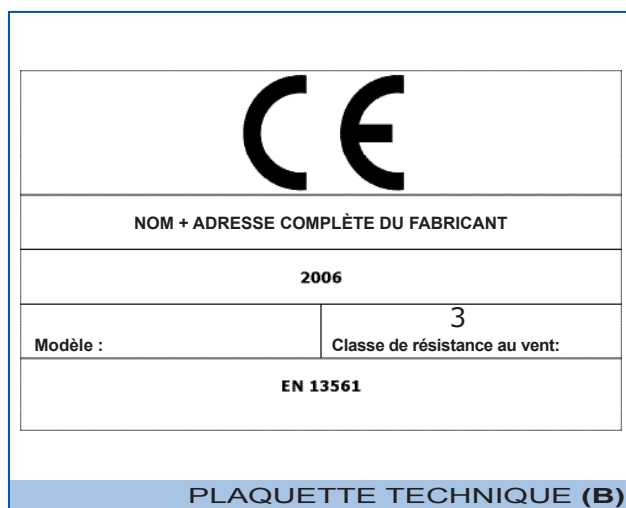
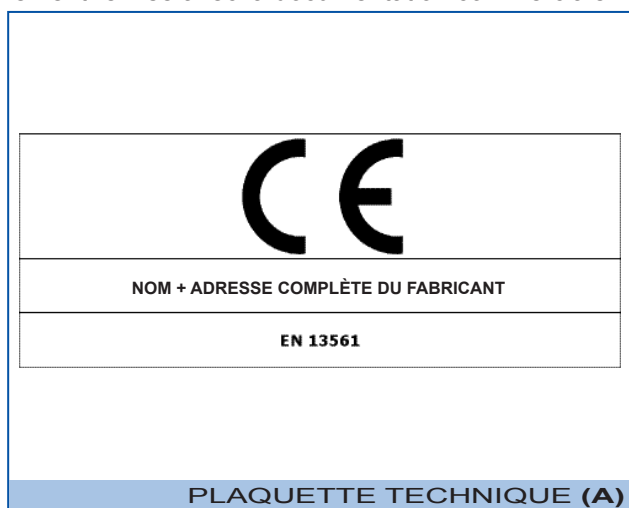

## 4 Transport et installation du store

### 4.1 • Transport du store

Les opérations de manutention et transport sont à la charge du Revendeur et/ou du Fabricant, qui s'engage à transporter le produit en utilisant des emballages conformes pour préserver l'intégrité du produit jusqu'à la livraison au client.

**Les dommages au produit provoqués par le démontage du store et les manutentions et/ou transports successifs après l'installation, ne sont pas couverts par la garantie.**

Le matériel d'emballage doit être éliminé et/ou réutilisé conformément aux normes en vigueur dans le pays de destination du produit.

### 4.2 • Installation du store



#### **ATTENTION**

**Les opérations d'assemblage des composants, d'installation et de mise en service du produit doivent être exécutées exclusivement par le personnel technique spécialisé et qualifié. Ces opérations sont à la charge du Revendeur et/ou du Fabricant.**

Toutes les instructions et les principales normes de sécurité pour exécuter ces opérations sont décrites dans le « Manuel d'Assemblage » et dans le « Manuel de l'Installateur ».

La position choisie par l'utilisateur pour l'installation du produit doit garantir un support adéquat et l'espace nécessaire pour l'ouverture du store sur toute son avancée (voir « Manuel de l'Installateur »).

## 5 Utilisation du store

### **! ATTENTION**

**Avant d'actionner le store, lire avec attention le Chap. 2 « Sécurité » et le Chap. 3.2 « Utilisation prévue et position d'installation ».**

### **! ATTENTION**

**Lors du mouvement d'ouverture/fermeture du store, s'assurer qu'il n'y a personne dans le rayon d'action du store.**

### **! ATTENTION**

**En cas de pluie, vent ou neige, fermer complètement le store. Risque d'accidents aux personnes ou de dommages aux choses.**

- Utiliser le store uniquement comme protection contre le soleil et dans les buts indiqués dans ce manuel au Chap. 3.2 « Utilisation prévue ».
- Il est formellement interdit de grimper sur le store ou de s'y accrocher ou d'y.
- En cas d'apparition de moisissures, nettoyer le tissu comme cela est indiqué dans le Chap. 6.2 « Nettoyage de l'appareil ».

### **! ATTENTION**

**L'ouverture du store doit toujours s'effectuer du haut vers le bas et jamais dans le sens contraire. Risque de rupture des bras extensibles et, en conséquence, risque d'accidents graves aux personnes.**

En cas d'anomalies de fonctionnement, s'adresser au Revendeur.

#### **STORE À ACTIONNEMENT MANUEL**

L'ouverture et la fermeture du store s'effectuent à l'aide de la manivelle (A - Fig. 1) et d'un treuil (B - Fig. 1).

#### **STORE MOTORISÉ**

L'ouverture et la fermeture du store peuvent s'effectuer :

- à l'aide d'un INTERRUPTEUR, installé à proximité du store, dans une position qui assure à l'utilisateur la visibilité de tous les mouvements du store. S'il est placé à l'extérieur, l'interrupteur doit être dûment protégé ;
- à distance, à l'aide d'une COMMANDE RADIO, sans fil ou mural.

Les caractéristiques et le fonctionnement de ces systèmes sont décrits dans les manuels, annexés, relatifs au Moteur, aux Automatismes et aux Commandes demandées.

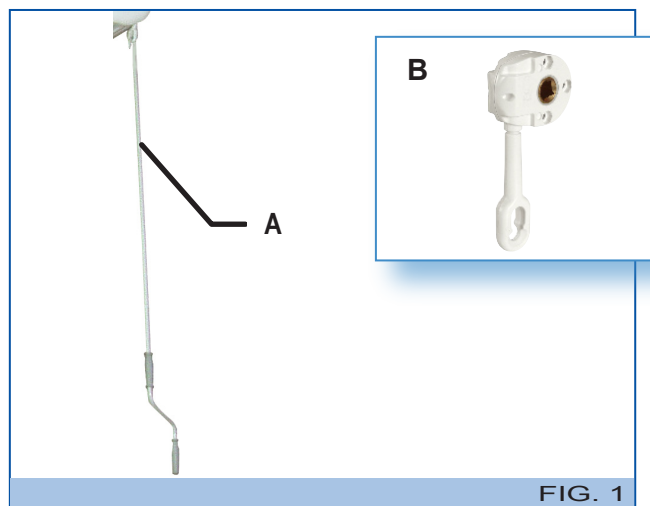

## 6 Entretien du store

### **! ATTENTION**

**Toutes les opérations d'entretien et nettoyage doivent être exécutées avec l'alimentation électrique coupée.**

**Avant d'actionner le store, lire avec attention le Chap. 2 « Sécurité ».**

**Les opérations d'installation et première mise en service ainsi que de réglage et d'entretien extraordinaire doivent être exécutées exclusivement par du personnel technique spécialisé et qualifié dans ce domaine. Contacter le Service Après-vente.**

## 6.1 · Tableau des inconvénients, causes et solutions

### **ATTENTION**

**En cas de pannes ou lors de la recherche des pannes, il faut respecter les prescriptions de sécurité ; en particulier, lors de la recherche ou de la réparation d'éventuelles pannes des parties électriques, il existe le risque d'électrocution. L'ENTRETIEN SUR LES PARTIES ÉLECTRIQUES DOIT ÊTRE EXÉCUTÉ EXCLUSIVEMENT PAR DU PERSONNEL QUALIFIÉ.**

En cas d'inconvénients qui ne sont pas signalés dans les tableaux ci-après, contacter le Service Après-vente.

#### STORE À ACTIONNEMENT MANUEL

INCONVÉNIENT	CAUSES	SOLUTIONS
Enroulement asymétrique de la toile	Symétrie erronée des bras Épaisseur de la toile non uniforme	Contacter le Service Après-vente Enrouler complètement la toile

#### STORE MOTORISÉ

##### Sans boîtier électronique

INCONVÉNIENT	CAUSES	SOLUTIONS
Enroulement asymétrique de la toile	Symétrie erronée des bras Épaisseur de la toile non uniforme	Contacter le Service Après-vente Enrouler complètement la toile
Le store ne s'enroule pas complètement	Réglage erroné des fins de course	Contacter le Service Après-vente
Le store ne s'ouvre pas complètement	Déplacement de la couronne moteur pendant le mouvement	Contacter le Service Après-vente
Le moteur est très bruyant	Câblage erroné Panne du moteur	Contacter le Service Après-vente Contacter le Service Après-vente
Le moteur se bloque après 4-5 minutes de course continue	Intervention de la protection thermique du moteur	Laisser le moteur refroidir pendant quelques minutes

##### Avec boîtier électronique

INCONVÉNIENT	CAUSES	SOLUTIONS
Le store ne bouge pas	Fusible grillé Câblage erroné	Contacter le Service Après-vente Contacter le Service Après-vente
Le store se déplace avec un mouvement discontinu (il se déroule sur 50 cm, puis s'arrête, etc.)	Anémomètre endommagé	Contacter le Service Après-vente
Le store ne s'enroule pas en présence de vent fort	Fusible grillé Anémomètre endommagé	Contacter le Service Après-vente Contacter le Service Après-vente
Le store ne s'enroule pas en présence de pluie forte	Fusible grillé Pluviomètre endommagé	Contacter le Service Après-vente Contacter le Service Après-vente
Avec la commande radio, le store s'ouvre ou se ferme tout seul	Pile déchargée	Remplacer la pile dans la commande radio (voir instructions relatives aux Commandes)

## 6.2 · Nettoyage du store

### **! ATTENTION**

**Toutes les opérations d'entretien et nettoyage doivent être exécutées avec l'alimentation électrique coupée.**

Le nettoyage de la toile est indispensable afin de la préserver contre la formation de moisissures dues au dépôt de poussières ou d'autres matières sur la toile. Le nettoyage peut être effectué en aspirant la poussière ou avec une éponge ou un chiffon humide et de l'eau tiède. Laisser sécher la toile après le nettoyage.

Le nettoyage avec des échelles, échafaudages mobiles ou autre est réservé au personnel spécialisé qui doit exécuter ces opérations dans le respect des normes de loi sur la sécurité et doit utiliser des équipements de protection individuelle comme des harnais de sécurité avec corde de rappel.

### **! ATTENTION**

**Ne pas utiliser de solvants - ammoniaque - hydrocarbures.**

## 6.3 · Entretien courant

### **! ATTENTION**

**Toutes les opérations d'entretien et nettoyage doivent être exécutées avec l'alimentation électrique coupée.**

Les opérations décrites ci-après, si elles sont exécutées en respectant les temps indiqués, permettent de maintenir le produit acheté en bon état.

#### **Deux fois par an, avant et après l'utilisation en été**

Contrôler visuellement la toile pour vérifier s'il y a des déchirures ou ruptures des coutures : au printemps, avant l'utilisation pour l'été, et en automne, avant de fermer le store pour l'hiver.

#### **Une fois par an, avant l'utilisation en été**

Lubrifier les parties en mouvement avec de l'huile silicone:

- L'articulation des bras pour l'inclinaison (A - Fig. 1).
- L'embout situé du côté opposé à la commande (moteur ou treuil-manivelle) (B - Fig. 1).

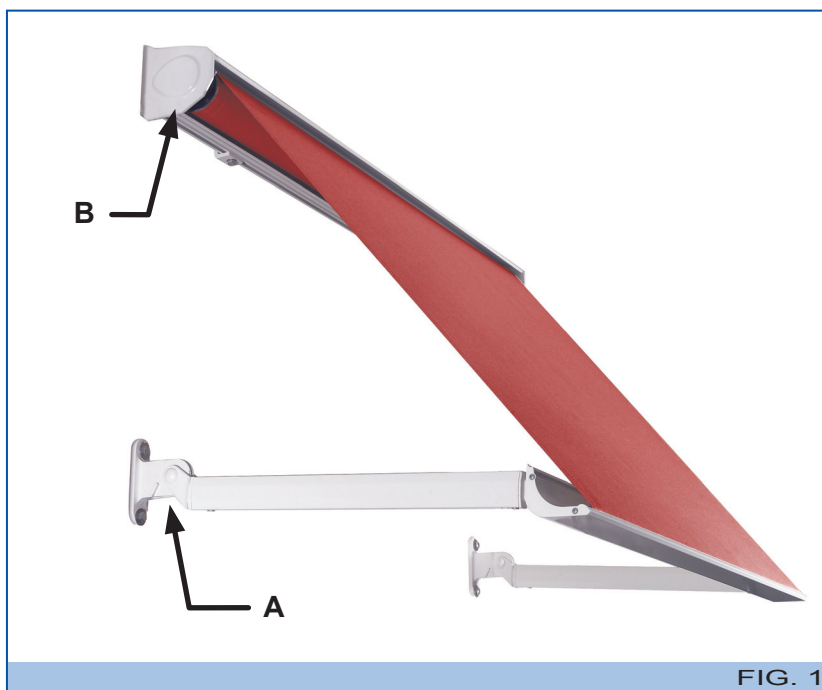

FIG. 1

## 6.4 · Entretien extraordinaire

Il est obligatoire d'exécuter un entretien extraordinaire, à demander au Service après-vente, tous les **deux ans**. Si cet entretien n'est pas effectué, la garantie déchoit immédiatement.



### **ATTENTION**

**Toutes les opérations d'entretien extraordinaire doivent être effectuées par du personnel professionnellement qualifié et formé. Demander l'intervention d'un spécialiste au Service après-vente.**

**Pour l'éventuel démontage du store ou de ses parties, voir les instructions d'assemblage, installation et mise en service.**

**Utiliser des pièces de rechange d'origine, sous peine de perte de la garantie.**

La demande de pièces de rechange doit être présentée au Revendeur.

## 7 Démontage et élimination du store



### **ATTENTION**

**Le démontage du store doit être effectué par du personnel professionnellement qualifié et formé. Demander l'intervention d'un spécialiste au Service après-vente.**

Les opérations doivent être exécutées avec le store complètement refermé.

**Couper l'alimentation électrique à l'installation**, débrancher l'installation en aval du selectionneur, débrancher le moteur, bloquer les bras en les attachant aux guides, débloquer les supports et enlever le store des supports.

Le store n'est pas réalisé avec des matériaux considérés dangereux ; il n'y a donc pas d'indications spéciales pour son élimination.

Lors du démantèlement du store, respecter les normes en vigueur pour les modalités d'élimination.

## 8 Options

Le store Italia peut être, sur demande, doté des options suivantes :

- **anémomètre** : capteur de vent fort (uniquement si le store est motorisé) ;
- **pluviomètre** : capteur de pluie forte (uniquement si le store est motorisé) ;
- **capteur crépusculaire** : capteur de détection soleil (uniquement si le store est motorisé) ;
- **manoeuvre de secours** : permet de fermer le store en cas de coupure du courant électrique (uniquement si le store est motorisé) ;
- **Coffre**.

Les caractéristiques et le fonctionnement de ces options sont décrits dans les manuels, annexés, relatifs au Moteur, aux Automatismes et aux Commandes demandées.

L'installation est décrite dans le « Manuel de l'Installateur ».